

Beispiel 1 Einläufige, gerade Stiege
Nebenstiege, lichte Raumhöhe: 2,50m

Bei gewendelten Stiegen:
kleinste Stufenbreite: 13cm, in Wohnungen: 7cm.
Gehlinie: 45cm vom äußeren Stiegenrand
oder bei geraden Stiegen mittig.

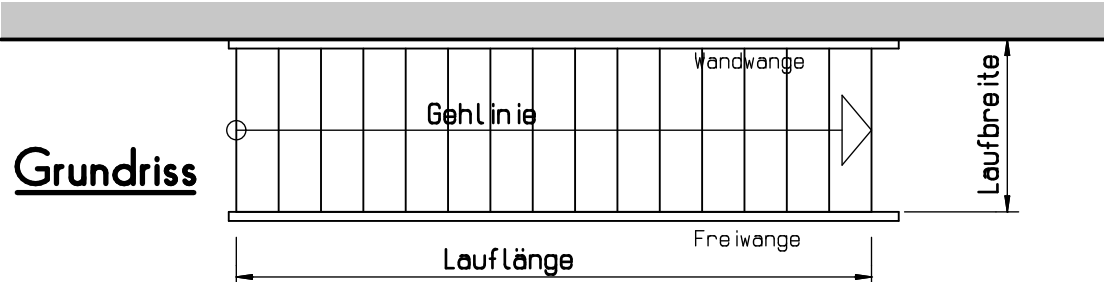

Beispiel 2 Zweiläufige Halbpodesttreppe
Geschoßhöhe: 2,91m; Stufenbreite 29cm;
Hauptstiege; Decke + Aufbau: 28cm

Beispiel 3 Halbgewendelte Stiege
Geschoßhöhe: 2,84m; 16 Steigungen;
Kleinwohnhaus; Decke + Aufbau: 32cm

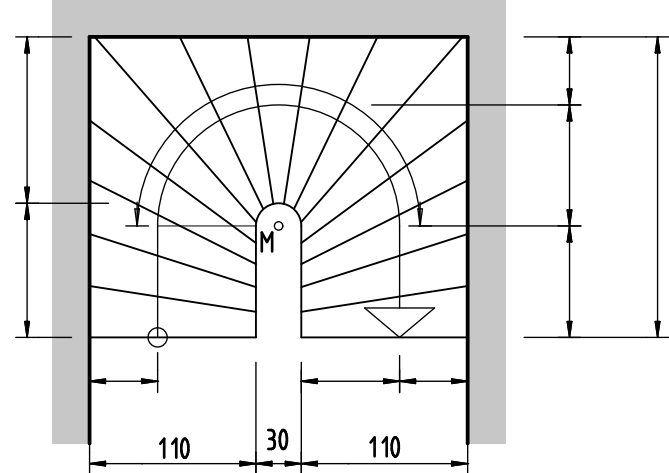
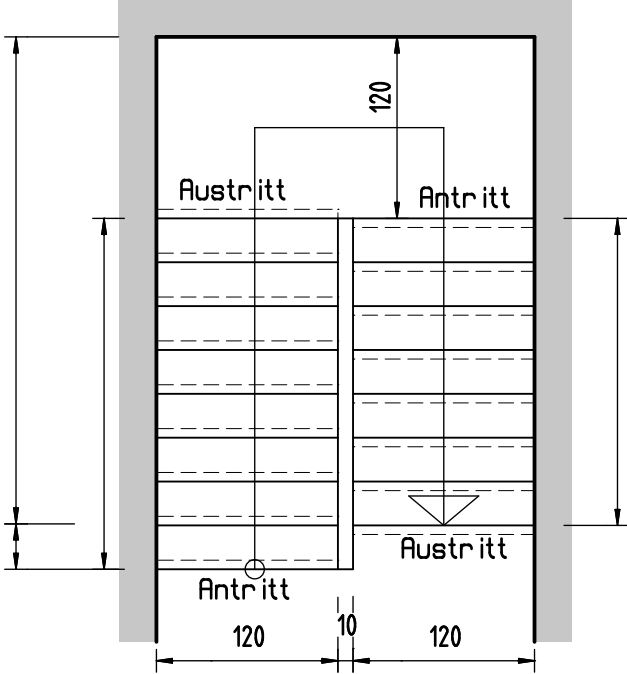

Beispiel 4 Viertelgewendelte Treppe
Geschoßhöhe: 2,88m;
17 Steigungen;
Durchgangshöhe 2,10m;
Decke + Aufbau 30cm.

